

ツインターンテーブル付コラム移動形 Cシリーズ
立形コンパクトマシニングセンタ
Twin Turntable Column Traverse Type C-Series
COMPACT VERTICAL MACHINING CENTER

MTV-C360/C410

ツインターンテーブル標準装備で、
アイドルタイムゼロ
高速ワークチェンジを実現

The twin turntable equipped as standard and realize zero
idle time for high-speed work changing.



MTV-C360

機械写真には、オプション部品が含まれています。
Machine shown in photo includes options.

■MTV-Cシリーズ

コラム移動型で180°割替のツインターンテーブルを
装備したマシニングセンタです。ワーク脱着時間が
加工時間に影響せず、さらにライン化が容易で量産
加工に最適な機械です。

1面で加工中に他の面でワークの脱着ができ、その
割替時間はクラス最高の2.3秒です。

加工時間の短いもの、又はワーク脱着時間のかかる
物の場合はさらにサイクルタイムの短縮効果が表れ
ます。

MTV-C360 : 主軸回転数 12,000min⁻¹

高速主軸と1クラス上の加工能力を
持つオールラウンドタイプ

MTV-C410 : 主軸回転数 10,000min⁻¹

40番ツールを使用する。

■MTV-C Series

Column traverse type CNC drilling tapping machine
with 180°rotating twin turntable.

The work loading is performed while the other table
is operating.

It means the work loading time can be omitted.

Indexing time for the twin turntable is only 2.3 seconds.

It is suitable for mass production.

MTV-C360 : Spindle speed is 12,000 min⁻¹.

All round type and one rank higher
machining capability.

MTV-C410 : Spindle speed is 10,000 min⁻¹.

BBT-40 tool holder used for heavy
cutting.



オーダーメイドの専用治具



アイドルタイムゼロのツインターンテーブル

機械仕様 MACHINE SPECIFICATIONS

項目 ITEMS	単位	MTV-C360	MTV-C410
移動量X軸×Y軸×Z軸 Slide Travel (X, Y, Z-Axis)	mm	500×350×300*1	400×300×300
テーブル上面から主軸端面までの距離 Height of Spindle Nose from Table	mm	250~550	
テーブル寸法 Tables Size	mm	600×400	480×360
テーブル溝巾	mm	12キー溝クロス 12mm(0.47")	
テーブル最大積載質量 Table Max. Load Capacity	kg	150(片面)	100(片面)
テーブル交換方法 / 交換時間 Table Rotation(APC) & Rotation		180°リターン2.3sec	180°リターン2.5sec
主軸最高回転数 Max. Spindle Speed	min ⁻¹	12,000(Op.22,000)*1	10,000
同期送りタッピング最高回転数 Max. Speed Rigid Tapping	min ⁻¹	6,000	5,000
早送り速度 X軸×Y軸×Z軸 Rapid Traverse Rate (X, Y, Z-Axis)	m/min	60×60×60	48×48×36
ATCツールホルダ及びブルスタッド形式 Shank of Tool Holders		BBT30+P30T-II	BBT40+P40T-II
工具交換方式 Tool Exchange System		マガジンドイレクト方式 Magazine direct system	
工具収納本数 Tool Storage Capacity	本	12 (Op.15)	10 (Op.12)
工具最大径×最大長さ Max. Tool Diameter × Tool Length	mm	φ80×200	
工具最大質量 Max. Tool Weight (Per 1 Tool)	kg/本	2.5(総合計20)	4.0(総合計25)
ATC時間 Tool Change Time	sec	1.0 2.3	1.2 2.5
機械寸法 最大高さ/最小高さ Machine Height (Max./Min)	mm	2,550/2,150	2,515/2,190
機械発送時高さ Height in Transportation	mm	2,150	2,190
機械所要床面積(巾×奥行) Size of Machine (Width×Depth)	mm	1,600×2,750	1,500×2,600
機械総重量 Machine Weight	kg	3,500	3,100
NC装置 メーカー形式 NC Unit		FANUC Oi-MF Plus	FANUC Oi-MD
主軸用電動機 Spindle Motor	kw	7.5/5.5/3.7	
送り軸用電動機 X軸/Y軸/Z軸 Feed Motor (X-Y-Z-Axis)	kw	2.7/2.7/2.7	2.5/2.5/2.7
ATCマガジン旋回用電動機 ATC Magazine Drive Motor	kw	0.5	
電源容量 Power Capacity Required	KVA	17.3	
投入電源電圧 Power Supply	V	AC200~230V 三相	

*1 主軸最高回転数22,000min⁻¹時、Z軸移動量270mm

位置決め精度 / 繰り返し位置決め精度 Positioning Accuracy/Repeated Positioning Accuracy	0.005mm/±0.003mm
---	------------------

機械姿図 EXTERNAL VIEW MTV-C360

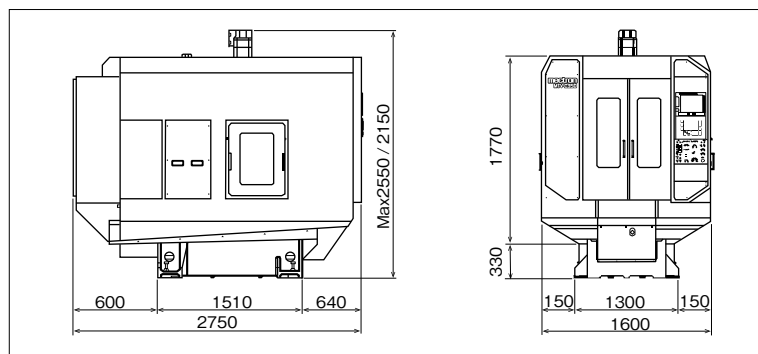

オプション OPTION

主軸エアブロー、サブテーブル、マシンライト、シグナルタワー、自動ドア、集中給油装置、刃具破損検出、クーラント装置、チップコンベア、スピンドルスルークーラント

Spindle air-blow, Sub table, Machine light, signal tower, Auto.door, Slide lubricating system, Tool breakage detector, Coolant Unit, chip conveyor, Spindle through coolant,

加工能力 MACHINING CAPABILITY

加工内容 Content of machining	材質 material	ADC12	FC250	S45C
		ドリリング Drilling	C360 φ38F0.2	φ34F0.2
	C410	φ38F0.2	φ34F0.2	φ28F0.15
タッピング Tapping	C360	M30×3.5	M27×3.0	M22×2.5
	C410	M30×3.0	M27×3.0	M22×2.5

NC装置機能 NC UNIT FUNCTION

標準仕様

同時最大制御軸数4軸、制御軸数拡張5軸、円筒補間、ヘリカル補間、固定サイクル、プログラマブルデータ入力、カスタムマクロB、インチメートル切換、スケーリング、座標回転、ワーク座標系、ワーク座標系組数追加48組、外部データ入力、スマートリジッドタップ、テープ記憶長512Kb(1280m)、登録プログラム個数400個、拡張テープ編集、工具補正個数400個、バックグラウンド編集、稼働時間部品数表示、絶対位置検出X,Y,Z軸、10.4"カラーLCD

Standard function

Controlled axes 4, controlled axis 5-axis expansion, Cylindrical interpolation, Helical interpolation, Canned cycle, Programmable data input, Custom macro B, Inch/metric conversion, Scaling, Workpiece coordinate system rotation, Work coordinate system, 48 sets of addition of the work coordinate system, External data input, smart Rigid tapping, Part program storage length 512Kbyte(1280m), Number of registerable programs 400, Extended part program editing, Tool offset pairs 400, Background editing, Run Hour and part count display, Absolute position detection X,Y,Z axis, Display unit 10.4" color LCD

オプション機能

AI輪郭制御(II)、ナノスムージング加加速制御、工具管理機能64組、240組、1000組、ファストデータサーバ

Option function

AI contouring control(II), Nano-smoothing Jerk, Tool management function 64, 240, 1000, First data server

外部入出力機能

標準:RS 232C、メモリーカード、USBメモリー
オプション:イーサネット

I/O FUNCTION

Standard : RS 232C, Memory Card, USB Memory Option : Ethernet

*本製品は、外国為替及び外国貿易法に基づく規制に該当する可能性があります。

輸出先や用途により、同法に基づく許可が必要になります。

*改良のため、仕様及び特長の一部をお断り無く変更することもあります。

写真や内容が一部本機と異なる場合がありますのでご了承ください。

Note : The specifications are subject to change without notice.

Machine in photo may not be exactly same as actual products.